

L:\ETS\59418a_Weinh_Lützelsachsen_Ebene\04_ETS_Projekt\04_01_Bauleitplanung\04_Pläne_Zeichnungen_Abbildungen\1_CAD\2_Bebauungsplan\aktuell\Anlage1_Gebäudetypen

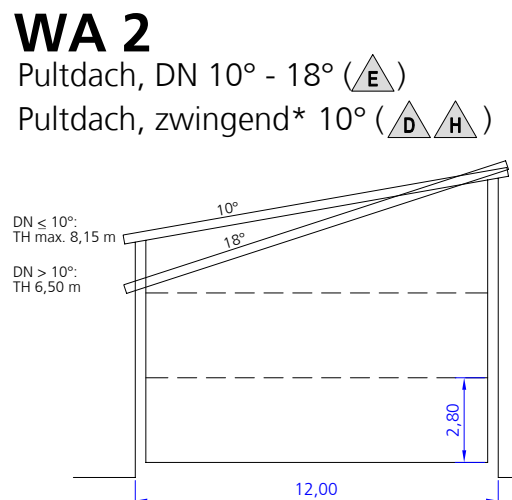

* Es sei denn es ist gesichert, dass auf dem Nachbargrundstück, an das angebaut wird, dieselbe Dachneigung zur Ausführung kommt.

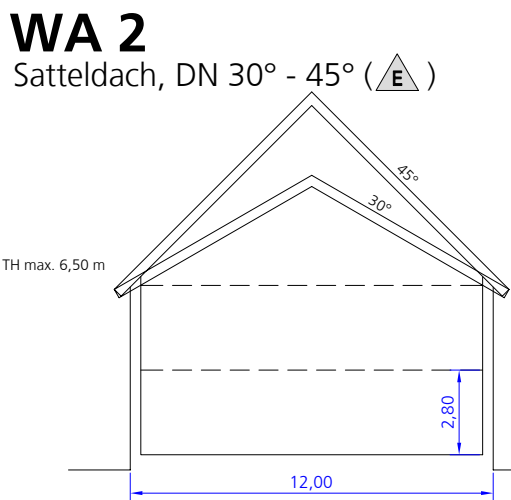
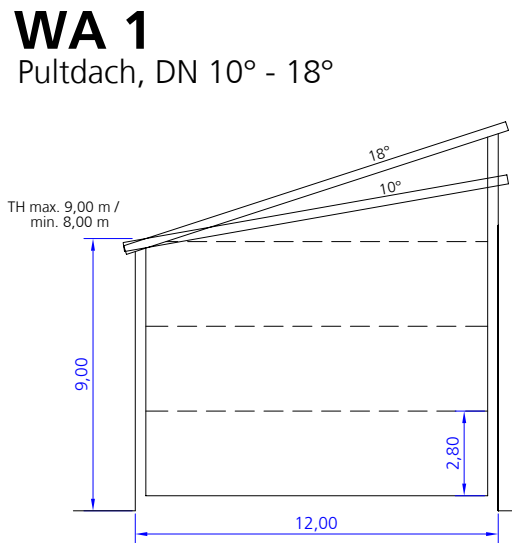
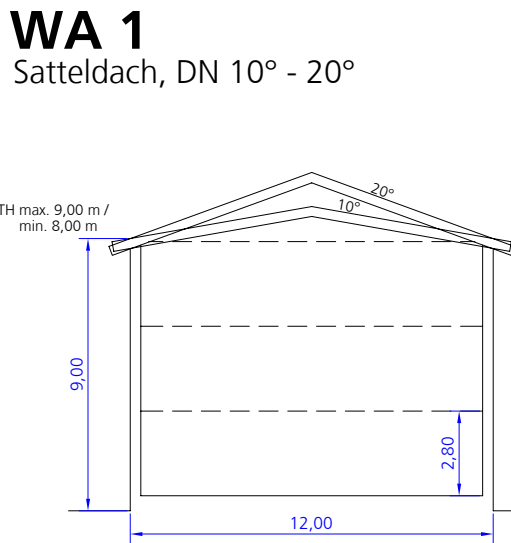
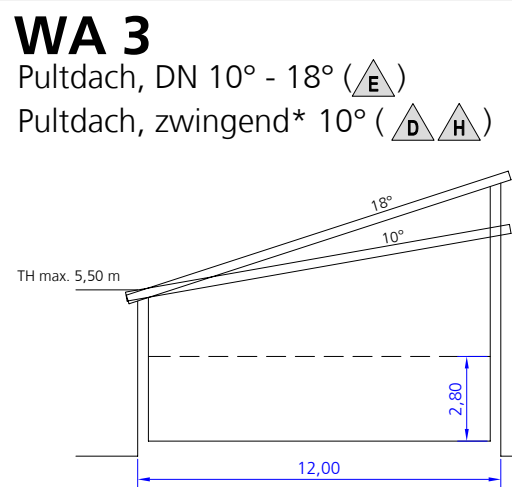
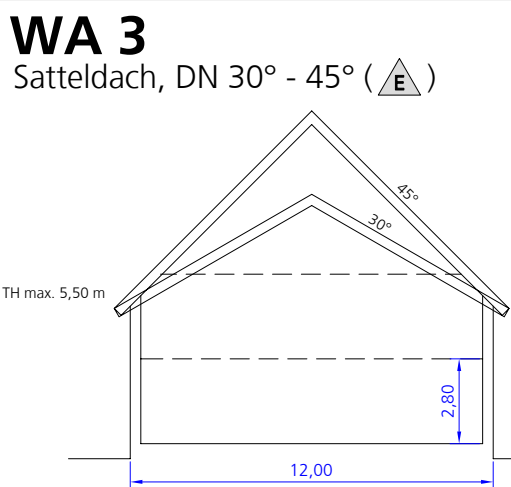

* Es sei denn es ist gesichert, dass auf dem Nachbargrundstück, an das angebaut wird, dieselbe Dachneigung zur Ausführung kommt.